

ALUBOX^{IP66}

Cajas de derivación herméticas
en aluminio fundido.



CAJAS DE DERIVACIÓN DE ALUMINIO

ALUBOX es una gama de cajas de derivación en aluminio fundido a presión diseñadas para satisfacer requisitos específicos en términos de robustez. Debido a su alta resistencia mecánica y al estrés climático y ambiental, la serie ALUBOX es particularmente adecuada para la instalación en ambientes duros y agresivos como la industria pesada, la instalación a bordo para la industria de la automatización, en la industria térmica, química y petroquímica.

MARCA DE CALIDAD



CARACTERÍSTICAS TÉCNICAS

<p>Grado de protección</p> <p>IP66/67</p>	<p>Temperatura de uso</p> <p>-50°C - +90°C</p>	<p>Temperatura de funcionamiento</p> <p>-40°C - +90°C</p>	<p>Color</p> <p>RAL7042 light hammer finish</p>
---	--	---	---

CERTIFICACIÓN

Cumplimiento de estándares IEC/EN 62208 IEC/EN 60670-1

Impact resistance (IK rating according to IEC/EN 62262) IK 08



IP66 / IP67
Gracias a la ubicación externa de la puesta a tierra y al sellado en caliente aplicado en la tapa.

MULTIFUNCIÓN
Gracias al completo juego de soportes.

ENTRADA DE CABLES
Paredes lisas

FÁCIL DE INSTALAR
Gracias a los asientos de los tornillos perpendiculares al destornillador.

RESISTENCIA A LOS AGENTES QUÍMICOS Y ATMOSFÉRICOS

Alta resistencia para aplicaciones industriales.

Baja Alta

Solución salina	Ácidos		Bases		Disolventes				Aceite Mineral	Rayos UV
	Concentrados	Diluidos	Concentrados	Diluidos	Hexano	Benzol	Acetona	Alcohol		
Alta	Baja	Alta	Baja	Alta	Baja	Baja	Baja	Alta	Alta	Alta

FIJACIÓN Y PROTECCIÓN



Junta de estanqueidad de EPDM dilatado ya montada en la ranura correspondiente de la tapa.



Fijación mural con orejas de fijación que están en la base de la caja.

DIMENSIONES

	Espacios dimensiones (con tapa)			Espacios externos (caja)		Espacios internos (con tapa)			Fijación mural			Altura útil
	A	B	C	D	E	c	d	e	F	G	H	
	mm	mm	mm	mm	mm	mm	mm	mm	mm	mm	mm	mm
653.00	100	100	59	94	94	53	90	90	6	88	80	X
653.01	140	115	60	134	109	55	130	104	6	120	100	45
653.02	166	142	64	160	136	58	156	132	7,5	144	125	48
653.03	192	168	80	185	161	74	180	156	6	168	149	64
653.04	253	217	93	247	211	85	242	206	9	226	196	75
653.05	314	264	122	305	255	114	299	249	9	275	236	103
653.07	410	315	153	400	305	144	393	298	9	367	283	127

Dimensiones en milímetros (mm)

PLACA DE MONTAJE

Caja	I	L	M	N
	mm	mm	mm	mm
1 653.01	122	97	107	66
1 653.02	147	123	121	98
1 653.03	165	124	153	112
1 653.04	206	172	188	153
1 653.05	254	210	238	198
1 653.07	349	260	333	248

Dimensiones en milímetros (mm)

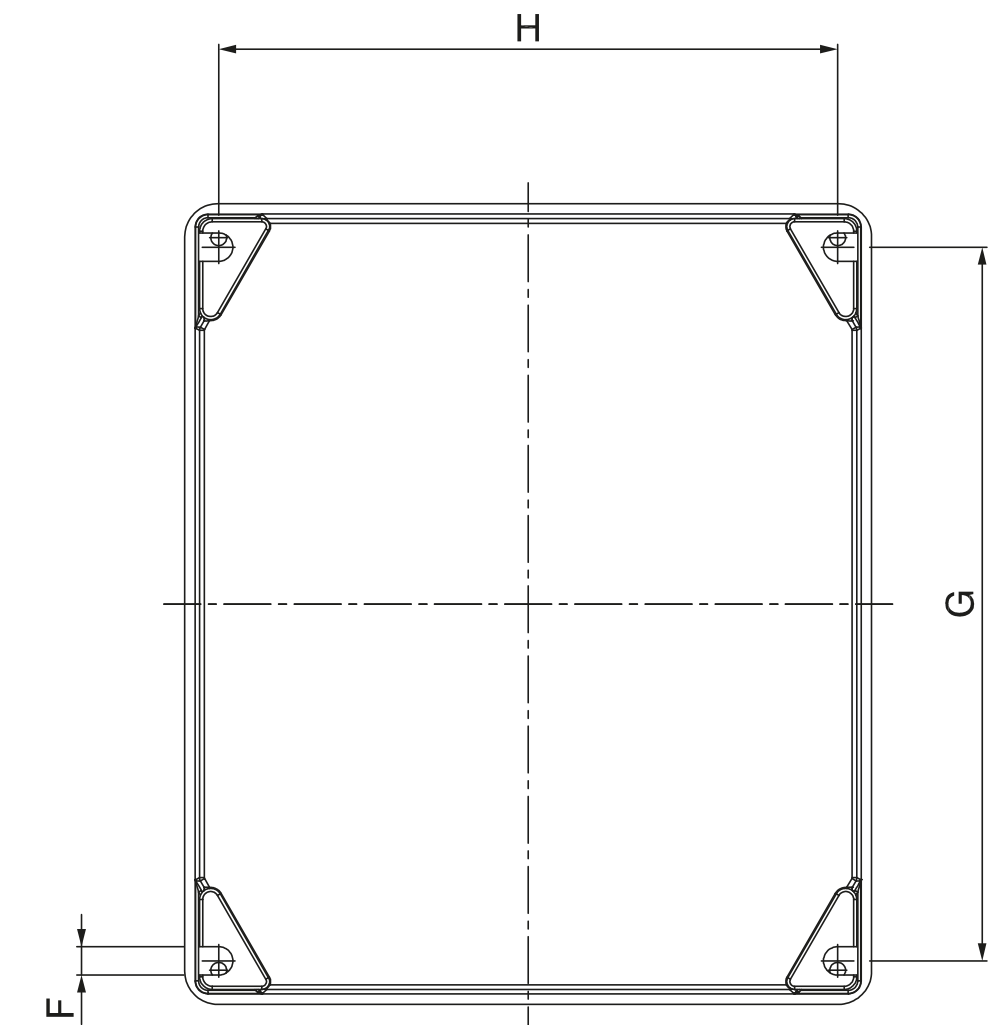
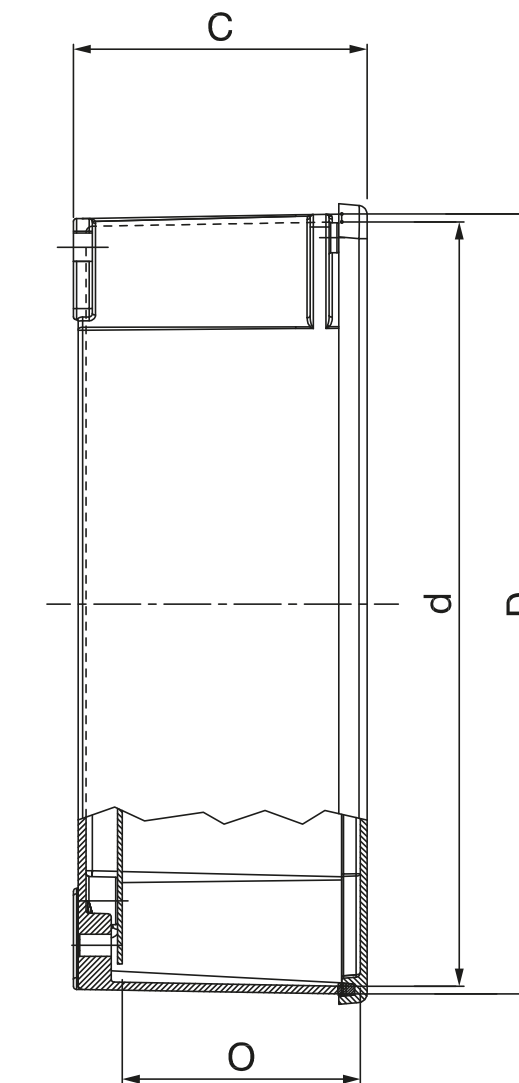
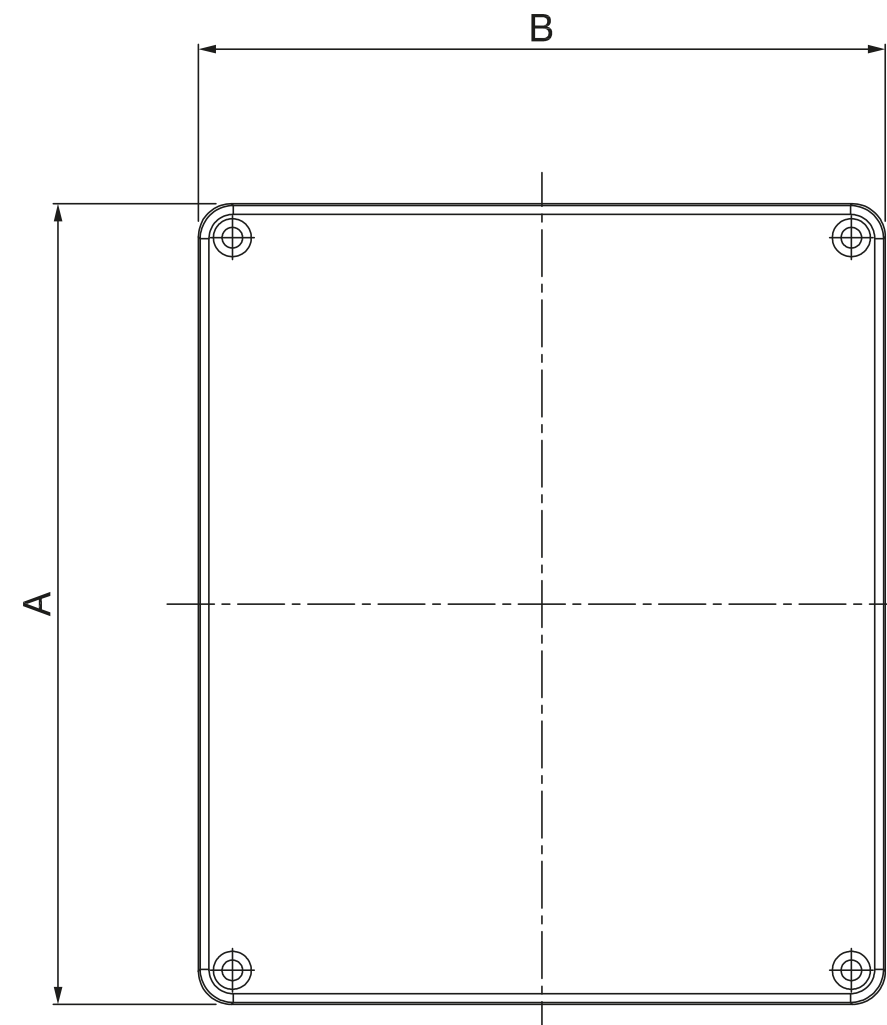
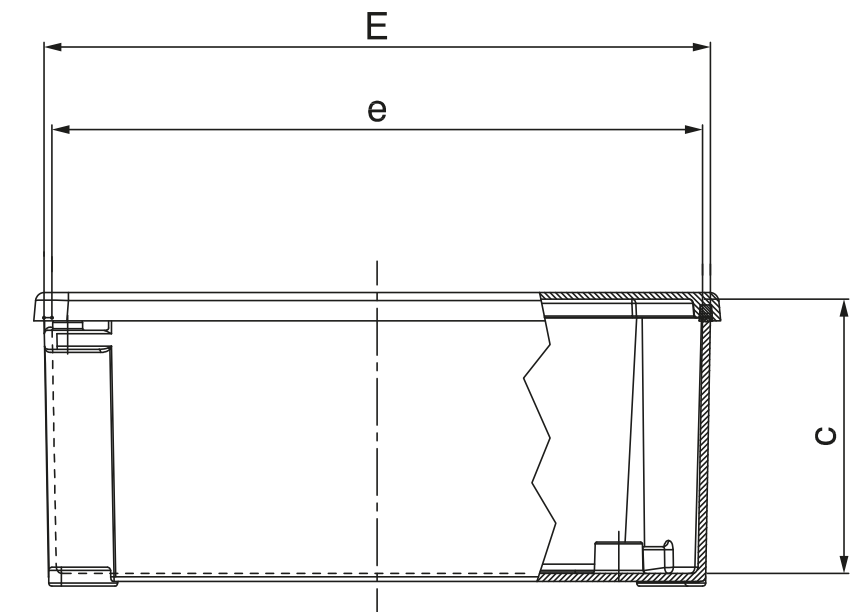



CAJA DE ALUMINIO HERMÉTICO
ALUBOX 410x315x150mm
Cod. 653.07



CAJA DE ALUMINIO HERMÉTICO
ALUBOX 314x264x122mm
Cod. 653.05



CAJA DE ALUMINIO HERMÉTICO
ALUBOX 253x217x93mm
Cod. 653.04



CAJA DE ALUMINIO HERMÉTICO
ALUBOX 192x168x80mm
Cod. 653.03



CAJA DE ALUMINIO HERMÉTICO
ALUBOX 166x141x64mm
Cod. 653.02



CAJA DE ALUMINIO HERMÉTICO
ALUBOX 140x115x60mm
Cod. 653.01



CAJA DE ALUMINIO HERMÉTICO
ALUBOX 100x100x59mm
Cod. 653.00



**Nexel Perú SA**

Nos dedicamos a proveer soluciones integrándonos a tus proyectos, siendo así nuestra principal actividad la de importar y distribuir materiales e insumos eléctricos de marcas líderes a nivel mundial, cubriendo las necesidades empresariales de nuestros clientes.

Ofi. Comercial

📍 Jr. Alberto Bartón 373, San Martín de Porres.
Lima, Lima - Perú.

Tienda

📍 CC NICOLINI Pje. 07 Tienda Az-16
Cercado de Lima, Lima - Perú.

Contáctanos

☎ +51 983 555 436
✉ ventas@nexelperu.com
✉ compras@nexelperu.com
✉ import@nexelperu.com
✉ gerencia@nexelperu.com

Búscanos en

📘 @nexelperu
🌐 nexelperu
📺 nexelperu

www.nexelperu.com